



DIGITALER FOTODRUCKER

DP-DS620 Series

DP-DS820 Series

Bedienungsanleitung

Version 3.0.2

WARNUNG

Um die Gefahr von Bränden oder elektrischen Schlägen zu verringern, darf dieses Gerät nicht Regen oder Feuchtigkeit ausgesetzt werden. Um einen elektrischen Schlag zu vermeiden, darf das Gehäuse nicht geöffnet werden. Überlassen Sie Wartungsarbeiten stets nur qualifiziertem Fachpersonal.

Dieses Gerät muss geerdet werden.

Bei Geräten, die Steckdose in der Nähe des Gerätes befinden und leicht zugänglich sein.

Um die Stromversorgung zu beenden, ziehen Sie den AC IN-Anschluss (Netzanschluss) ab.

Dieses Gerät hat keinen Netzschalter.

Beim Einbau des Geräts ist daher im Festkabel ein leicht zugänglicher Unterbrecher einzufügen, oder der Netzstecker muss mit einer in der Nähe des Geräts befindlichen, leicht zugänglichen Wandsteckdose verbunden werden. Wenn während des Betriebs eine Funktionsstörung auftritt, ist der Unterbrecher zu betätigen bzw. der Netzstecker abzuziehen, damit die Stromversorgung zum Gerät unterbrochen wird.

WARNUNG zum Netzanschluss

Verwenden Sie das für die Stromversorgung in Ihrem Land geeignete Netzkabel.

1. Verwenden Sie ein geprüftes Netzkabel (3-adriges Stromkabel)/einen geprüften Geräteanschluss/einen geprüften Stecker entsprechend den Sicherheitsvorschriften, die im betreffenden Land gelten.
2. Verwenden Sie ein Netzkabel (3-adriges Stromkabel)/einen Geräteanschluss/einen Stecker mit den geeigneten Anschlusswerten (Volt, Ampere).

Wenn Sie Fragen zur Verwendung von Netzkabel/Geräteanschluss/Stecker haben, wenden Sie sich bitte an qualifiziertes Kundendienstpersonal.

Für Kunden in Europa

Dieser Apparat darf nicht im Wohnbereich verwendet werden.

Dies ist eine Einrichtung, welche die Funk-Entstörung nach Klasse A besitzt. Diese Einrichtung kann im Wohnbereich Funkstörungen verursachen; in diesem Fall kann vom Betreiber verlangt werden, angemessene Maßnahmen durchzuführen und dafür aufzukommen.

Hiermit erklärt [Dai Nippon Printing Co., Ltd.], dass der Funkanlagentyp [DP-DS620 / DP-DS820] der Richtlinie 2014/53/EU entspricht.

Der vollständige Text der EU-Konformitätserklärung ist unter der folgenden Internetadresse verfügbar: <http://www.dnpphoto.eu/en/home>

das Frequenzband in dem bzw. denen die Funkanlage betrieben wird,
13.56 MHz±7 kHz

die in dem Frequenzband in dem bzw. denen die Funkanlage betrieben wird, abgestrahlte maximale Sendeleistung.

40.6 dBuV/m at 3 m

Wenn Sie dieses Produkt wegwerfen, bitte mischen Sie das nicht mit dem allgemeinen Hausmüll. Es gibt ein separates Sammelsystem für gebrauchte elektronische Produkte aufgrund der Gesetze nach der WEEE-Direktive und es ist nur innerhalb der Europäischen Union gültig.



Weitere Informationen erhalten Sie bei Ihrem Händler.

Inhaltsangabe

Einführung	4
Für einen sicheren Betrieb	4
Vorsichtshinweise für die Installation	7
Installation des Druckers	8
Überprüfen der Inhalte	8
Teilebezeichnung	9
Anschließen des Netzstromkabels und eines Computers	10
Papier (Papierhalter), Farbband (Farbbandkassette)	11
Einlegen von Papier und Farbband	12
Einsetzen des Papierschachts	17
Entsorgen der Papierschnipsel	18
Fehlerbehebung	19
Fehleranzeige	19
Beheben von Fehlern	20
Papierstau im Drucker	20
Im Drucker verfangenes Farbband	22
Drucker stoppt bei teilweise geschnittenem Papier	23
Unterbrochene Stromversorgung während des Druckvorgangs	23
Reinigung	24
Druckwalze	24
Thermodruckkopf	25
Wiederverpacken	26
Spezifikationen	27

Sicherheitshinweise

Beachten Sie, dass die Inhalte der Gebrauchs- und Sicherheitshinweise den Sicherheitsstandards zum Zeitpunkt der Erstellung dieser Anleitung entsprechen.

Umbauarbeiten

Bauen Sie dieses Produkt aus Sicherheitsgründen nach dem Kauf nicht um.

Urheberrecht

Urheberrechte, Warenzeichen oder andere Urheberrechte an geistigem Eigentum, die mit diesem Produkt bereitgestellte Dokumente, Programme oder andere Objekte betreffen, obliegen Dai Nippon Printing Co., Ltd. oder den entsprechenden Rechteinhabern. Diese dürfen mit Ausnahmen nach geltendem Recht weder dupliziert noch ohne Erlaubnis von Dai Nippon Printing Co., Ltd. verwendet werden.

Zum Bestimmungsort des Produkts

Sie können den DP-DS620/DP-DS620 EX/DP-DS820 nicht ohne Zielnummer (A) zum Wiederverkauf/Gebrauch in den Vereinigten Staaten verwenden.

Einführung

Vielen Dank, dass Sie sich für dieses Produkt entschieden haben.

Dieses Dokument erläutert die Handhabung und den Betrieb dieses Produkts.

Bitte lesen Sie dieses Dokument vor dem Gebrauch sorgfältig durch.

Lesen Sie unbedingt den Abschnitt „Für einen sicheren Betrieb“ (S. 4 bis 6) durch und achten Sie auf eine korrekte Bedienung des Produkts.

Für einen sicheren Betrieb



Lesen Sie dieses Dokument vor dem Gebrauch dieses Produkts unbedingt sorgfältig durch.

Bewahren Sie das Dokument nach dem Lesen an einem sichern Ort auf, damit Sie jederzeit darauf zurückgreifen können.

Die hier aufgeführten Warnhinweise sollen sicherstellen, dass das Produkt ordnungsgemäß verwendet wird, um Körperverletzungen des Kunden oder anderer Personen sowie Sachschäden zu vermeiden. Bitte befolgen Sie diese Warnhinweise.



Warnungen und Vorsichtshinweise

Der mögliche Schweregrad der Verletzungen oder Beschädigungen, die durch einen unsachgemäßen Gebrauch entstehen, werden nachfolgend als „Achtung“ und „Vorsicht“ eingestuft, je nach dem wie hoch die damit verbundene Gefahr ist.

 Achtung	Unfälle, die durch Nichtbeachtung der durch dieses Symbol gekennzeichneten Warnhinweise verursacht werden, könnten zu ernsthaften oder tödlichen Verletzungen führen.
 Vorsicht	Unfälle, die durch Nichtbeachtung der durch dieses Symbol gekennzeichneten Warnhinweise verursacht werden, könnten zu Körperverletzungen oder Sachschäden führen.





Symbole

Die dargestellten Symbole haben folgende Bedeutungen:







	Dieses Symbol verweist auf Warn- und Vorsichtshinweise. Der genaue Inhalt der Warnung wird im oder neben dem Symbol angezeigt.
	Dieses Symbol weist auf verbotene Handlungen hin. Der genaue Inhalt des Verbots wird im oder neben dem Symbol angezeigt.
	Dieses Symbol weist auf notwendige Handlungen und Anleitungen hin. Die genaue Handlung wird im Symbol angezeigt.



Achtung

	<ul style="list-style-type: none"> • Diese Einheit hat keinen Netzschalter. Fügen Sie der Festverdrahtung bei der Installation der Einheit eine problemlos zugängliche Trennvorrichtung bei oder schließen Sie den Netzstecker an eine leicht zugängliche Steckdose in der Nähe der Einheit an. Falls während des Betriebs der Einheit eine Störung auftritt, betätigen Sie die Trennvorrichtung, um die Stromversorgung auszuschalten, oder ziehen Sie den Netzstecker. • Verwenden Sie das Produkt ausschließlich mit der vorgesehenen Spannung und Frequenz. Ein unsachgemäßer Anschluss könnte zu einem Stromschlag führen oder einen Brand verursachen. • Vermeiden Sie den Anschluss zu vieler Geräte an die Steckdose, die für dieses Produkt verwendet wird, und die Verwendung von Verlängerungskabeln. Die Steckdose könnte überhitzen und einen Brand verursachen. • Das Netzstromkabel darf nicht beschädigt, zerschnitten, mit anderen Kabeln zusammengelegt oder modifiziert werden. Das Kabel könnte zudem beschädigt werden, wenn schwere Gegenstände darauf abgestellt werden und wenn es mit viel Kraft gezogen oder gekrümmt wird. Dies könnte einen Brand verursachen. • Stellen Sie das Produkt nicht an Orten mit hohem Salzgehalt auf, oder an denen sich korrosive Gase in der Luft befinden. Dies könnte zu einem Brand führen. • Blockieren Sie niemals die Lüftungsöffnungen des Produkts. Im Produkt könnte sich Hitze aufstauen und zu einer Fehlfunktion oder einem Brand führen. • Stellen Sie sich nicht auf das Produkt und stellen Sie keine schweren Gegenstände darauf ab. Wenden Sie außerdem keine übermäßige Kraft auf die Knöpfe, Schalter, Anschlüsse etc. an. Dadurch könnte das Produkt beschädigt und der Bediener oder andere Personen verletzt werden. • Bewahren Sie die Produkttüte außerhalb der Reichweite von Kindern auf. Sollte diese über den Kopf gezogen werden, besteht Erstickungsgefahr. • Achten Sie darauf, dass Sie sich an den Kanten des Produkts nicht verletzen oder andere Gegenstände beschädigen. • Verwenden Sie das Produkt nicht für Anwendungen, die das menschliche Wohl betreffen (wie z. B. in der Medizin, Raum- oder Luftfahrt, oder für andere Anwendungen, die eine äußerste Zuverlässigkeit erfordern).
	<ul style="list-style-type: none"> • Das Gewicht der DP-DS620 Series beträgt 12 kg und das der DP-DS820 Series 14 kg. Wenn Sie das Produkt bewegen, heben Sie es so an, dass eine übermäßige körperliche Belastung vermieden wird. Leichtsinniges Anheben oder ein Fallenlassen des Produkts kann zu Körperverletzungen führen. • Platzieren Sie das Produkt so nah wie möglich an einer Steckdose, um das Netzstromkabel im Falle eines Problems schnell und unkompliziert aus der Steckdose ziehen zu können. • Sollte sich Staub auf dem Stecker befinden, entfernen Sie diesen gründlich. Der Staub könnte einen Stromschlag oder einen Kurzschluss auslösen. • Falls Metallteile oder Flüssigkeiten in das Produkt gelangt sind oder falls Rauch sichtbar ist, Sie einen ungewöhnlichen Geruch oder jegliche andere Auffälligkeiten wahrnehmen, trennen Sie sofort das Netzstromkabel und kontaktieren Sie einen Kundendienstvertreter. Verwenden Sie das Produkt nicht weiter, wenn dieses beschädigt ist oder nicht ordnungsgemäß funktioniert. Dies könnte einen Stromschlag, Kurzschluss oder Brand auslösen oder das Produkt beschädigen.
	<ul style="list-style-type: none"> • Stellen Sie sicher, dass das Produkt geerdet ist. Andernfalls kann es zu einem Kurzschluss kommen und dadurch ein Stromschlag oder Brand ausgelöst werden.
	<ul style="list-style-type: none"> • Stecken Sie das Kabel nicht mit nassen Händen in die Steckdose bzw. ziehen es aus der Steckdose. Dies könnte einen Stromschlag auslösen.
	<ul style="list-style-type: none"> • Öffnen Sie nicht das Produkt, nehmen Sie die Innenteile nicht auseinander oder modifizieren Sie das Produkt nicht. Dies könnte zu einem Stromschlag, Brand, Verletzungen oder einer Produktfehlfunktion führen. Für Überprüfungen, Einstellungen oder Reparaturen im Innern des Druckers, kontaktieren Sie bitte einen Kundendienstvertreter.

 **Vorsicht**

	<ul style="list-style-type: none"> • Stellen Sie das Produkt nicht an staubigen oder feuchten Orten auf. Diese könnte sonst einen Brand oder Stromschlag auslösen oder das Produkt beschädigen. • Stellen Sie das Produkt nicht auf einer instabilen Oberfläche auf. Es könnte herunterfallen und den Bediener oder andere Personen verletzen. • Achten Sie darauf, dass keine Fremdkörper in das Produkt gelangen. Diese könnten sonst einen Stromschlag, Kurzschluss oder Brand auslösen oder das Produkt beschädigen. Sollte etwas in das Produkt hineinfallen, trennen Sie sofort das Netzstromkabel und kontaktieren Sie einen Kundendienstvertreter. • Öffnen Sie während des Druckvorgangs nicht die Abdeckung. Dadurch könnte das Produkt beschädigt werden. • Verschütten oder sprühen Sie keine Flüssigkeiten oder Chemikalien über oder auf das Produkt. • Verwenden Sie bei der Reinigung der Abdeckung keine Verdüner, trichlorethan-, benzol- oder ketonhaltige Reinigungsmittel oder chemisch behandelte Tücher. Die Abdeckung könnte verfärben oder sich zersetzen.
	<ul style="list-style-type: none"> • Achten Sie darauf, sich Ihre Hände nicht an den Kanten des Papiers oder an anderen scharfen Kanten im Druckerinneren zu verletzen, wie durch Schnitte oder Kratzer usw. • Tragen Sie fusselfreie Sicherheitshandschuhe oder andere angemessene Schutzkleidung, um Verletzungen zu vermeiden, wenn Sie zum Entfernen von gestautem Papier oder zu Reinigungsarbeiten mit den Händen in den Drucker greifen. • Ziehen Sie mindestens einmal im Jahr das Netzstromkabel und reinigen Sie die Kontaktstifte und den Stecker. Wenn sich Staub ansammelt, könnte dies einen Brand verursachen. • Wenn Sie ununterbrochen über einen längeren Zeitraum hinweg in einem kleinen Raum drucken, achten Sie darauf, den Raum richtig zu lüften. • Wenn Sie das Produkt auf einem Transportfahrzeug (Zug, Lastkraftwagen, Schiff etc.) verwenden möchten, sprechen Sie bitte im Voraus mit einem Kundendienstvertreter. • Wenn Sie das Produkt, Zubehörteile, Verpackungsmaterial, Papier oder Farbband entsorgen möchten, befolgen Sie bitte die örtlichen Bestimmungen zur Abfallbeseitigung. Für weitere Informationen, wenden Sie sich an Ihre örtliche Behörde.
	<ul style="list-style-type: none"> • Halten Sie immer den Stecker fest, wenn Sie das Kabel aus der Steckdose ziehen. Ziehen Sie nicht am Kabel, da es dadurch beschädigt werden und einen Stromschlag oder Brand verursachen könnte. • Stellen Sie sicher, dass das Netzstromkabel getrennt ist, wenn Sie das Produkt bewegen. Andernfalls könnte das Kabel beschädigt werden und einen Stromschlag oder Brand auslösen. • Wenn Sie das Produkt für längere Zeit nicht verwenden, ziehen Sie aus Sicherheitsgründen das Netzstromkabel aus der Steckdose. Andernfalls könnte dies einen Stromschlag, einen Brand oder eine Fehlfunktion verursachen.
	<ul style="list-style-type: none"> • ACHTUNG: Teile in der Nähe der Markierung werden heiß. Berühren Sie sie nicht während des Betriebs oder unmittelbar nach dem Betrieb. Andernfalls kann es zu Verbrennungen kommen.
	<ul style="list-style-type: none"> • Berühren Sie nicht die Zahnradmechanismen. Zahnräder können Ihre Finger einklemmen und Verletzungen verursachen.
	<ul style="list-style-type: none"> • Es befindet sich ein Schneidemechanismus an der Papierausgabestelle. Bringen Sie Ihre Finger nicht in diesen Bereich, da das Berühren zu Verletzungen führen kann.

Vorsichtshinweise für die Installation

- Lesen Sie vor der Verwendung des Produkts sorgfältig den Abschnitt „Für einen sicheren Betrieb“ und befolgen Sie die darin beschriebenen Anweisungen.
- Seien Sie beim Bewegen des Produkts vorsichtig. Tragen Sie das Produkt niemals alleine. Wenn Sie das Produkt fallenlassen, könnten Sie sich verletzen oder Sachbeschädigungen verursachen.
- Verwenden oder lagern Sie das Produkt nicht in der Nähe von Feuer, feuchten Orten, in direktem Sonnenlicht, in der Nähe einer Klimaanlage oder Heizung oder einem anderen Ort mit ungewöhnlich hoher oder niedriger Temperatur, hoher Feuchtigkeit oder übermäßigem Staub.
- Platzieren Sie das Produkt nicht an einem Ort, an dem chemische Reaktionen stattfinden, wie z. B. in einem Labor.
- Stellen Sie das Produkt nicht an Orten mit hohem Salzgehalt auf, oder an denen sich korrosive Gase in der Luft befinden.
- Das Produkt muss auf eine feste, ebene Fläche mit ausreichender Belüftung gestellt werden.
- Stellen Sie nichts auf dem Produkt ab.
- Verwenden Sie das Produkt nicht in der Nähe eines Radios oder eines Fernsehgeräts und verwenden Sie nicht dieselbe Steckdose für das Produkt und ein Radio- oder Fernsehgerät. Der Radio- oder Fernsehempfang könnte andernfalls beeinträchtigt werden.
- Verwenden Sie das Produkt nur mit der angegebenen Spannung und Frequenz.
- Stellen Sie keine Gegenstände auf das Netzstromkabel und treten Sie nicht darauf.
- Ziehen oder tragen Sie das Produkt nicht am Netzstromkabel oder am USB-Kabel.
- Vermeiden Sie es, das Netzstromkabel in eine Steckdose mit vielen weiteren angeschlossenen Kabeln einzustecken.
- Legen Sie das Netzstromkabel nicht mit anderen Kabeln zusammen.
- Um das Netzstromkabel einzustecken oder aus der Steckdose zu ziehen, greifen Sie es immer am Steckergehäuse und nicht am Kabel.
- Trennen Sie stets das Netzstromkabel, bevor Sie das USB-Kabel anschließen oder trennen.
- Vermeiden Sie die Verwendung eines langen USB-Kabels oder das Anschließen an ein geräuscherzeugendes Gerät. Wenn es unvermeidbar ist, verwenden Sie ein abgeschirmtes Kabel oder ein verdrehtes Doppelkabel für jedes Signal.
- Verwenden Sie ein geschirmtes USB-Kabel, das den Spezifikationsanforderungen für USB 2.0 entspricht.
- Stellen Sie das Produkt in die Nähe der Steckdose auf, so dass das Netzstromkabel, zur Trennung der Stromversorgung, einfach aus der Steckdose gezogen werden kann.
- Verwenden Sie eine Wechselstromsteckdose, die für Dreifachstecker geeignet ist. Andernfalls besteht die Gefahr eines Stromschlags.
- Verwenden Sie die mit dem Drucker mitgelieferten Kabel nicht für andere Geräte.
- Wenn ein Stromkabel mitgeliefert wird, verwenden Sie die mit dem Produkt mitgelieferten Kabel.
- Dieses Produkt ist nicht für die Verwendung im unmittelbaren Gesichtsfeld am Bildschirmarbeitsplatz vorgesehen. Um störende Reflexionen am Bildschirmarbeitsplatz zu vermeiden darf dieses Produkt nicht im unmittelbaren Gesichtsfeld platziert werden.
- Eine Verwendung als Netzwerkdrucker ist nicht vorgesehen. Jede Verwendung in Verbindung mit einem Netzwerk liegt in der alleinigen Verantwortung des Kunden.

Installation des Druckers

Überprüfen der Inhalte

Überprüfen Sie, ob der Drucker und alle folgenden Zubehörteile in der Packung vorhanden sind.

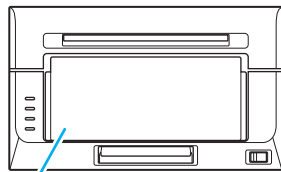

Druckeinheit

Abfallbox

* Die Form unterscheidet sich je nach Land, Region oder Anwendung. Verpackungsmaterial entfernen (nur DP-DS620 Series)

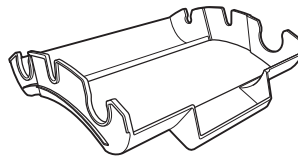

Farbbandkassette

*Im Drucker eingesetzt. Vor dem Gebrauch das

Verpackungsmaterial entfernen

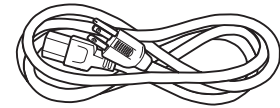

Netzstromkabel

*Ob das Netzstromkabel enthalten ist, hängt vom Land oder der Region ab

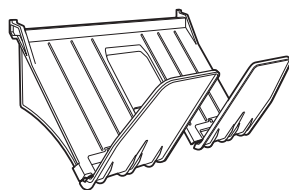

Papierschacht für die Größe (3,5 x 5") [L] und (4 x 6") [PC] (nur DP-DS620 Series)

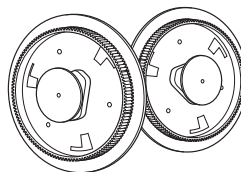

Papierhalter

*Im Drucker eingesetzt.

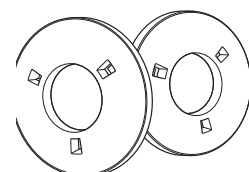

Distanzscheibe Größe L (nur DP-DS620 Series)

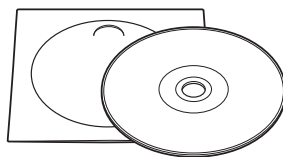

CD-ROM

Bedienungsanleitung
Druckertreiber Benutzerhandbuch
Druckertreiber



Erläuterungsheft

Für einen sicheren Betrieb
Leitfaden zur Inbetriebnahme

Einsetzen der Distanzscheiben Größe L (nur DP-DS620 Series)

Setzen Sie die Distanzscheiben Größe L auf die Papierhalter, wenn Sie Papierrollen der Größe (3,5 x 5") [L] oder (5 x 7") [2L] verwenden.

1

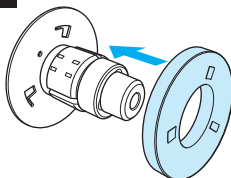

2

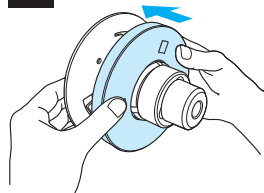

3

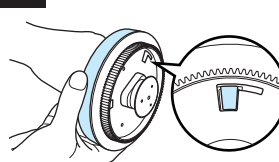

4

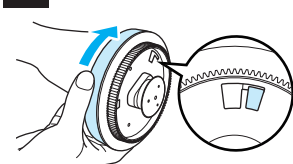

⚠ Vorsicht

- Gehen Sie besonders vorsichtig vor, wenn Sie das Produkt aus seiner Verpackung nehmen, es tragen oder bewegen. Wenn Sie den Drucker fallenlassen, könnte dies zu Körperverletzungen oder Sachschäden führen.
- Heben Sie den Drucker nicht am Verpackungsmaterial an. Das Material könnte zerreißen und der Drucker dadurch herabfallen.
- Stecken Sie Ihre Finger nicht zwischen die Papierhalter und die Distanzscheiben Größe L. Andernfalls könnten Sie sich verletzen. (nur DP-DS620 Series)
- Der Abfallbehälter, der Papierhalter und die Farbbandkassette sind jeweils speziell für die DP-DS620 Series oder DP-DS820 Series vorgesehen. Bitte tauschen Sie dieses Zubehör nicht zwischen den verschiedenen Druckern aus.

Teilebezeichnung

Vorderseite des Geräts

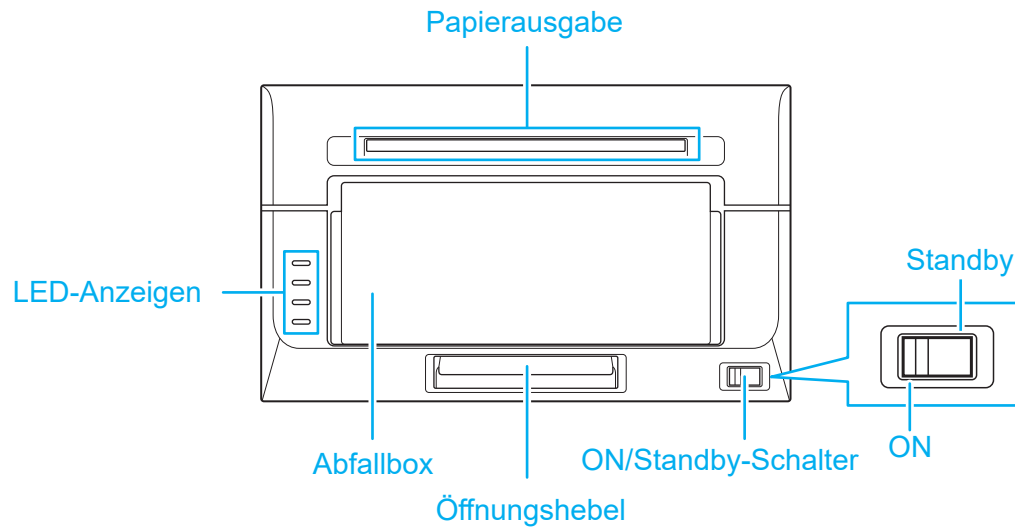

Rückseite des Geräts

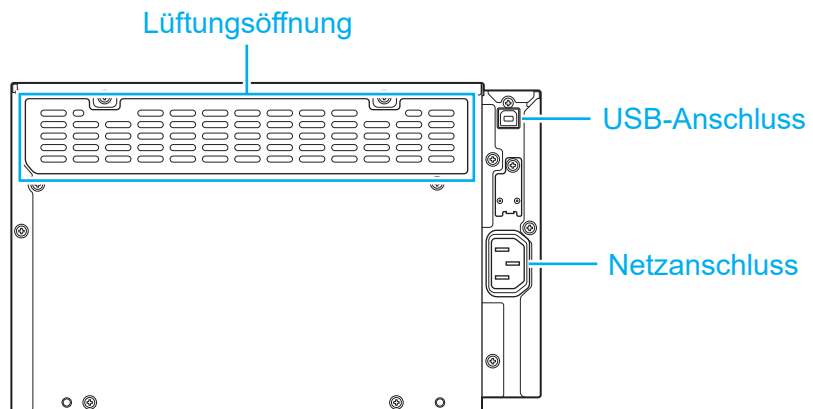

Seite des Geräts

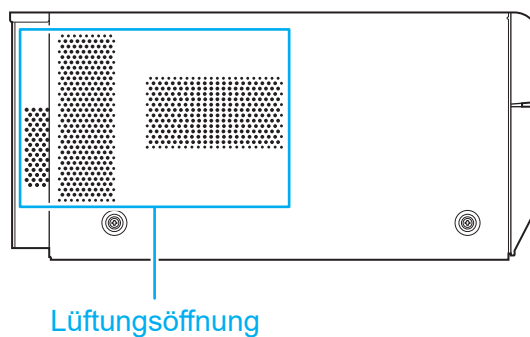

Vorsicht

- Achten Sie darauf, dass Sie sich an den Kanten des Druckers nicht verletzen oder andere Gegenstände beschädigen.

Anschließen des Netzstromkabels und eines Computers

1 Stellen Sie sicher, dass der ON/Standby-Schalter des Druckers und der Computer auf Standby eingestellt sind.

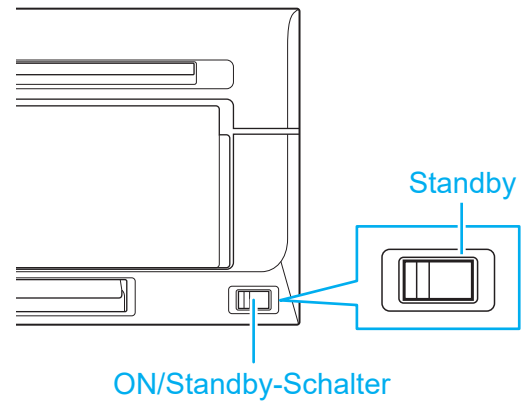

2 Stellen Sie sicher, dass der Netzschalter des Computers auf OFF gestellt ist.

3 Stecken Sie den Stecker des Netzstromkabels in den Netzanschluss des Druckers.

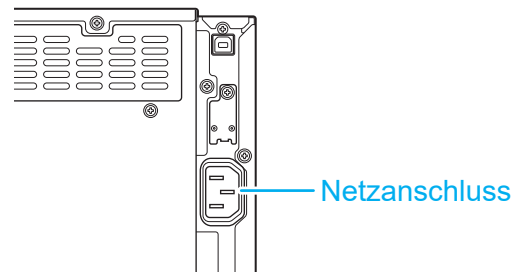

4 Stecken Sie das Netzstromkabel in eine Steckdose.

5 Verbinden Sie den Drucker und den Computer über ein USB-Kabel.

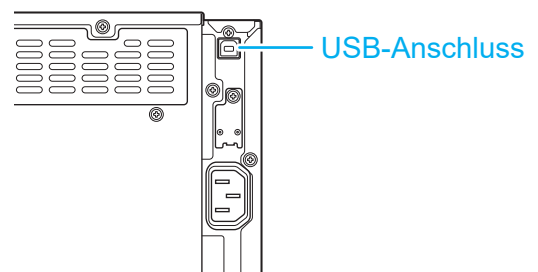

6 Stellen Sie den ON/Standby-Schalter des Druckers und den Netzschalter des Computers auf ON.

Vorsicht

- Wenn ein Stromkabel mitgeliefert wird, verwenden Sie das mitgelieferte Stromkabel und achten Sie darauf, den Erdungsanschluss des Steckers anzuschließen.
- Verwenden Sie ein geschirmtes USB-Kabel, das den Spezifikationsanforderungen für USB 2.0 entspricht. Es könnte sonst zu unvorhergesehenen Schwierigkeiten kommen.

Papier (Papierhalter), Farbband (Farbbandkassette)

Verwenden Sie Papier und Farbband in folgender Breite.

	DP-DS620 Series			DP-DS820 Series	
Typ	(5 x 3,5") [L], (5 x 7") [2L]	(4 x 6") [PC], (6 x 8") [2PC], (6 x 9")	(8 x 10"), (8 x 12")	A4	
Papier (Papierhalter)					
	Breite : 127 mm	Breite : 152 mm	Breite : 203 mm	Breite : 210 mm	
	Distanzscheibe Größe L				
Farbband (Farbband- kassette)					
	Breite : 134 mm	Breite : 159 mm	Breite : 217 mm		

Vorsicht

- Setzen Sie das Papier und das Farbband ein, ohne dass Sie es direkt auf die Arbeitsfläche legen. Sollte Staub oder Schmutz an Papier und Farbband haften, wenn dieses eingelegt wird, könnte die Druckqualität beeinträchtigt werden.

Einlegen von Papier und Farbband

- 1** Verwenden Sie den Öffnungshebel zum Öffnen der Verriegelung und ziehen Sie dann die Haupteinheit heraus.

Mechanismus-Einheit

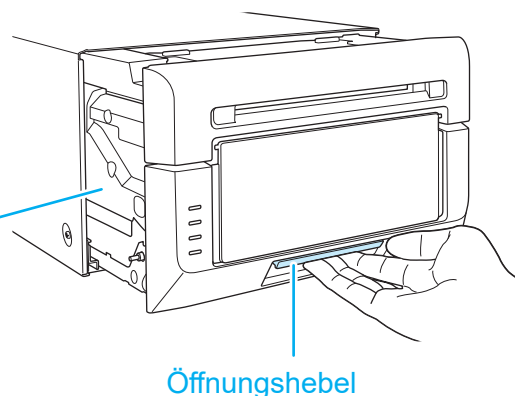

- 2** Ziehen Sie den Papierhebel nach oben, und heben Sie die vordere Abdeckung an.

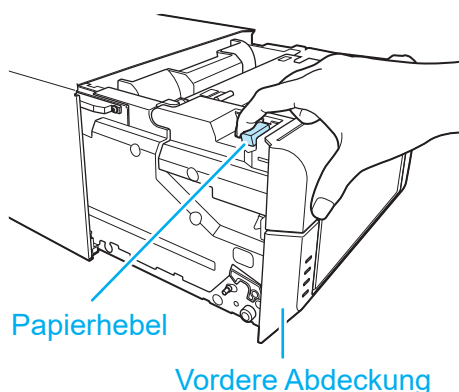

- 3** Fassen Sie die Abfallbox an der Mitte an und ziehen Sie sie gerade nach oben.

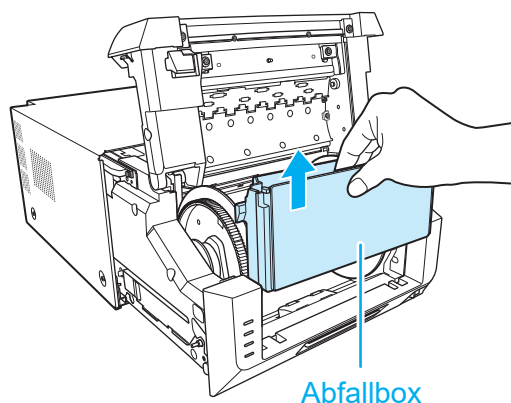
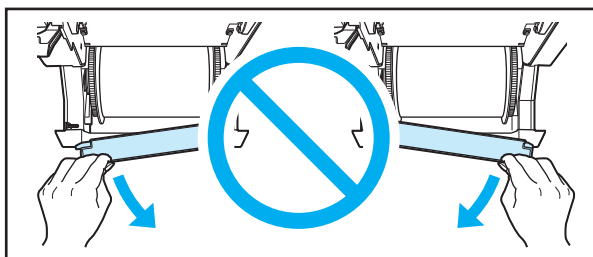

Vorsicht

- Wenden Sie beim Herausziehen der Haupteinheit nicht zu viel Kraft auf. Löst sich die Haupteinheit, könnte diese herunterfallen und Verletzungen oder Schäden an umliegenden Objekten hervorrufen.
- Ziehen Sie die Abfallbox niemals seitlich heraus. Andernfalls könnte die Abfallbox beschädigt werden und das Produkt nicht ordnungsgemäß funktionieren.
- Berühren Sie bei entnommener Abfallbox nicht das Schneidmesser an der Oberseite, da Sie sich eventuell schneiden könnten.
- Um die Farbanpassung, die Erkennung des Farbbandtyps und die Steuerung der Druckmenge zu vereinfachen, ist das Farbband mit einem IC-Chip versehen. Beachten Sie, dass Farbbänder mit einem IC-Chip, der nicht geprüft und genehmigt wurde, möglicherweise nicht richtig funktionieren. (Wenn korrekte Daten von einem IC-Chip nicht gelesen werden können, ertönt ein Alarm. In solch einem Fall wird die Tintenmenge zum Schutz des Produkts reduziert.)

4 Entnehmen Sie den Papierhalter aus dem Drucker.

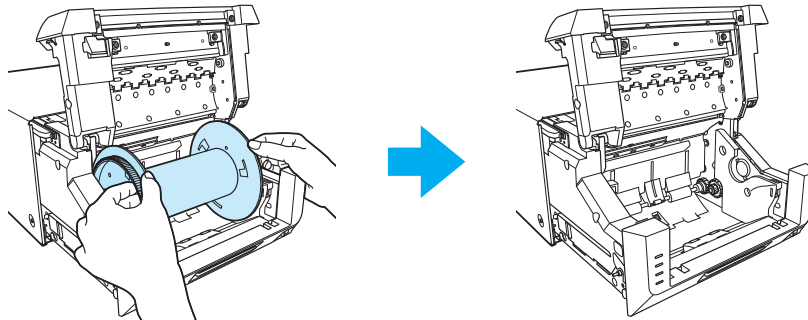

- Stellen Sie beim Entfernen der Papierhalter zum Wechseln der Papierrolle etc. sicher, dass Sie sie auf eine saubere Oberfläche legen. Legen Sie sie nie unmittelbar auf den Tisch oder auf Arbeitsflächen. Sollte Staub oder Schmutz am Medium haften, wenn Sie den Papierhalter in die Druckereinheit einsetzen, könnte die Druckqualität beeinträchtigt werden.

5 Entfernen Sie die alte Papierrolle vom Papierhalter, legen Sie dann eine neue Papierrolle ein und achten Sie dabei darauf, dass kein Spalt vorhanden ist.

- Beim Einlegen des Papiers verwenden Sie die Plastiktüte oder das Deckblatt des Papiers. Legen Sie die Medien nie direkt auf den Tisch, den Boden oder eine Arbeitsfläche.

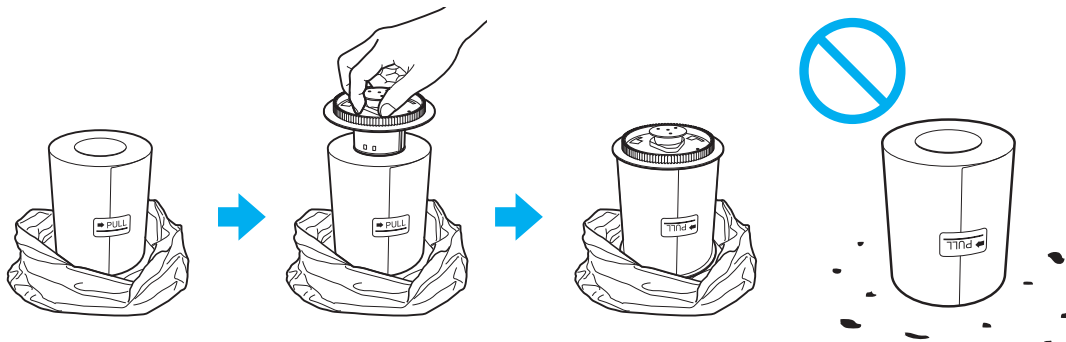

Sollte Papier abstehen, nehmen Sie die Rolle aus dem Papierhalter und legen Sie die Kantenfläche des Papiers flach an.

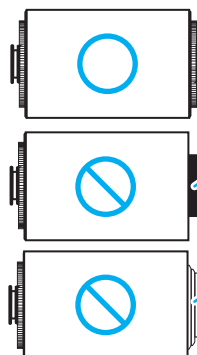
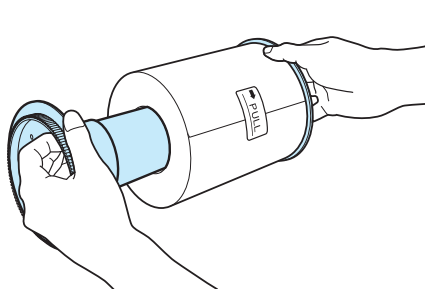

Setzen Sie die Rolle so ein, dass kein Spalt vorhanden ist.

Legen Sie das Papier so ein, dass es nicht von der Rolle absteht.

! Vorsicht

- Die Papierhalter mit eingesetzter neuer Papierrolle wiegen etwa 2,0 kg. Lassen Sie sie nicht fallen, da dies zu Körperverletzungen oder einer Beschädigung der Papierhalter führen könnte.

Die Papierbreite des Papierhalters kann geändert werden (nur DP-DS820 Series). Verschieben Sie den Flansch, indem Sie den Papierhalter drehen und dabei den Knopf ziehen, wie in der Abbildung zum Wechseln zwischen den Breiten A4 und 8 Zoll dargestellt. Gehen Sie in umgekehrter Reihenfolge vor, um von der Breite 8 Zoll zu A4 zu wechseln. Verwenden Sie beide Papierhalter, die auf die gleiche Breite eingestellt sind.

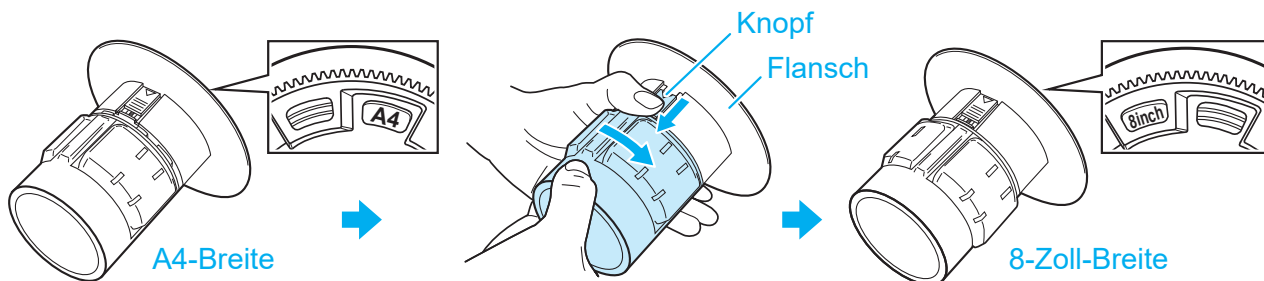

Vorsicht

- Stecken Sie Ihre Finger nicht in die Lücke am Papierhalter, wenn Sie die Breite des Papierhalters von A4 auf 8 Zoll ändern. Anderenfalls könnten Sie sich verletzen.

6 Legen Sie den Papierhalter in den Drucker ein.

Legen Sie das Siegel auf dem Papier (→PULL) in der gleichen Richtung wie rechts dargestellt ein.

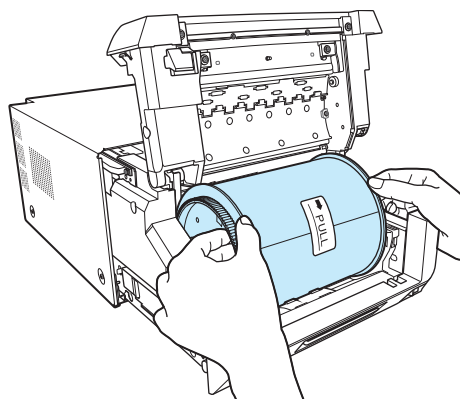

7 Während Sie gegen den Papierhalter drücken, drehen Sie das Papier in Pfeilrichtung und führen Sie die Führungskante soweit ein, bis ein Piepton ertönt.

Die blinkende LED (orange) erlischt.

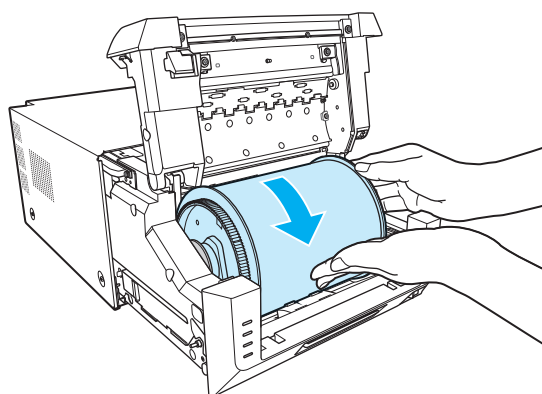

8 Setzen Sie die Abfallbox ein, und schließen Sie die vordere Abdeckung.

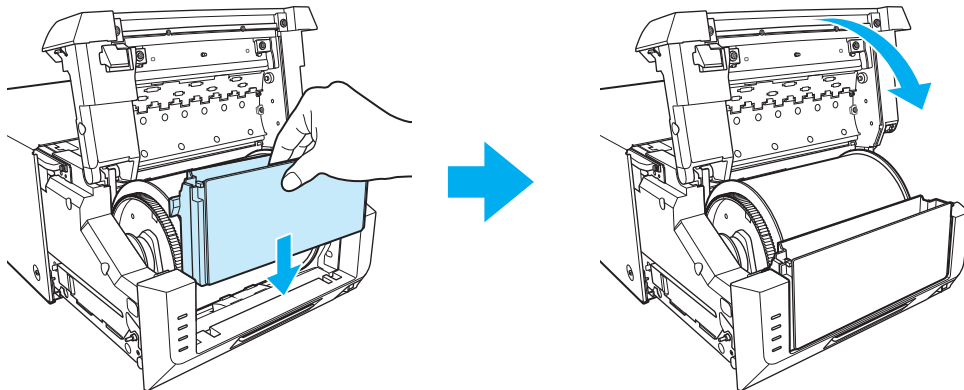

Die DP-DS820 Series kann nicht drucken, wenn kein Abfallbehälter eingesetzt ist. Wenn die vordere Abdeckung ohne eingesetzten Abfallbehälter geschlossen wird, wird der Fehler fehlender Abfallbehälter erkannt und die ERROR-LED (rot) blinkt. Setzen Sie immer den Abfallbehälter in den Drucker ein. Anderenfalls könnten Fremdkörper und Staub in den Drucker gelangen und die Druckqualität beeinträchtigen.

9 Nehmen Sie die Farbbandkassette aus der Druckereinheit.

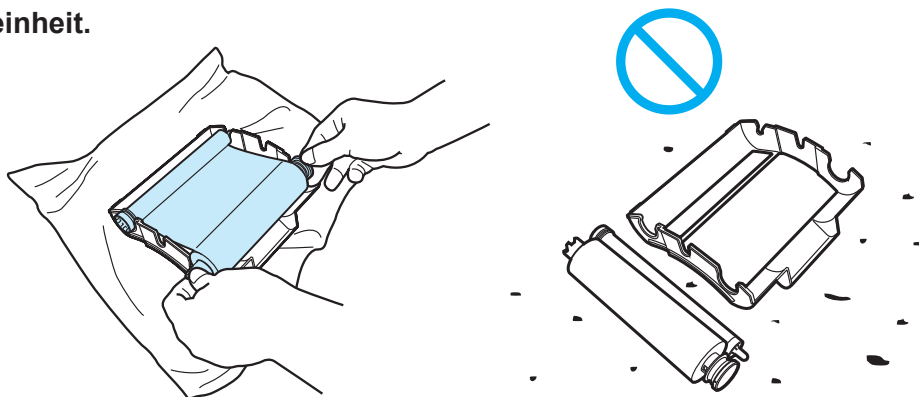

- Beim Einlegen des Papiers verwenden Sie die Plastiktüte oder das Deckblatt des Papiers. Legen Sie die Medien nie direkt auf den Tisch, den Boden oder eine Arbeitsfläche.

10 Nehmen Sie das alte Farbband aus der Farbbandkassette, und legen Sie ein neues Farbband ein.

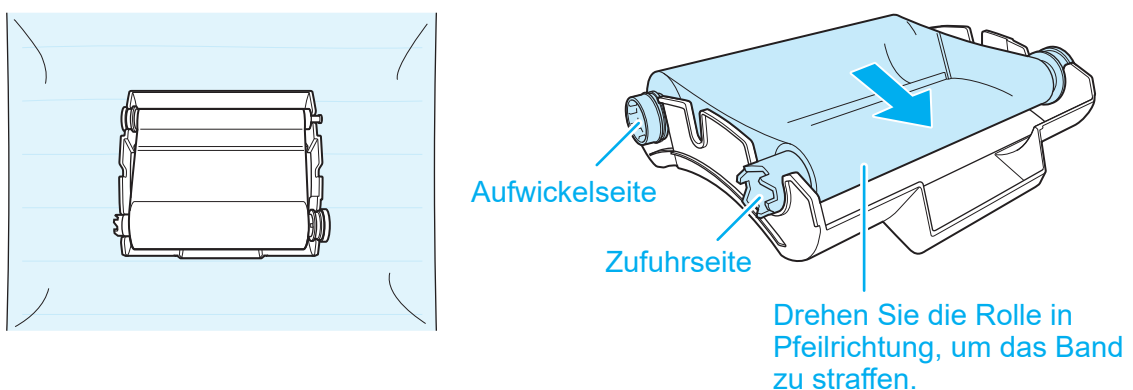

11 Setzen Sie die Farbbandkassette in die Druckereinheit ein.

Die Kassette hier einsetzen.

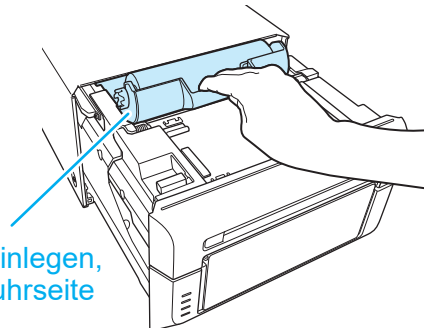
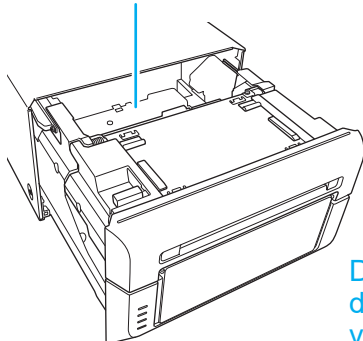

Die Kassette so einlegen, dass sich die Zufuhrseite vorn befindet.

12 Schließen Sie die Haupteinheit.

Wenn die Haupteinheit geschlossen wird, beginnt der Drucker mit der Initialisierung.

(Es werden fünf leere Blätter ausgegeben.)

Die Papierinitialisierung trennt die äußere, eventuell verschmutzte Papierschicht ab.

Beachten Sie, dass keine Papierinitialisierung erfolgt, wenn der ON/Standby-Schalter des Druckers nach dem Einlegen des Papiers eingeschaltet wird.

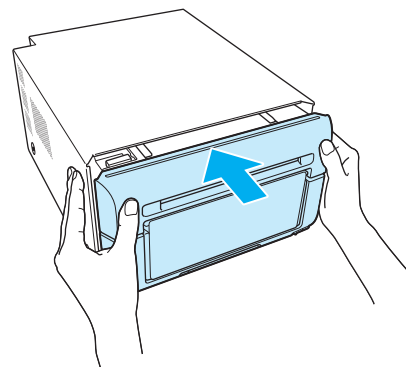

⚠ Vorsicht

- Stellen Sie sicher, dass die Abfallbox beim Drucken eingesetzt ist. Ist diese nicht eingesetzt, können sich Ihre Finger in den beweglichen Teilen verfangen und verletzt werden.
- Wenn Medien mit verschiedenen Breiten auf einem Drucker verwendet werden, wie beispielsweise (5 x 7") [2L] und (4 x 6") [PC] oder 8-Zoll-Größe und A4-Größe, kann das zu Problemen bei der Druckqualität führen, wie Streifen auf dem Druck. Daher **bitte keine Medien mit unterschiedlichen Breiten auf einem Drucker einsetzen.**

Einsetzen des Papierschachts (nur DP-DS620 Series)

Beim Drucken der Größe (3,5 x 5") [L] oder (4 x 6") [PC] kann der Papierschacht verwendet werden.

Es können bis zu 50 Blätter eingelegt werden, es wird jedoch empfohlen, die Blätter regelmäßig zu entnehmen.

1 Befestigen Sie den Papierschacht an der Abfallbox.

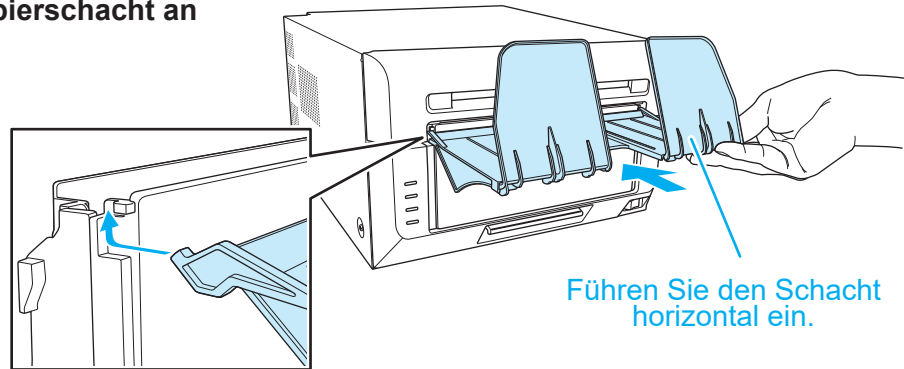

2 Senken Sie den Papierschacht ab, um ihn einzustellen.

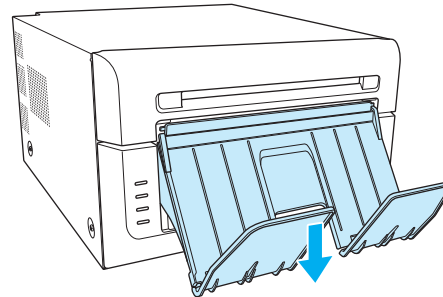

⚠ Vorsicht

- Beim Drucken anderer Größen als (3,5 x 5") [L] oder (4 x 6") [PC] den Papierschacht nicht anbringen.
- Das Einlegen zu vieler Blätter könnte zu einer Fehlfunktion führen.
- Wenden Sie beim Papierschacht keine übermäßige Kraft auf. Andernfalls könnte dieser beschädigt werden.

Entsorgen der Papierschnipsel

Beim Schneiden des Papiers entstehen Papierschnipsel, die in der Abfallbox gesammelt werden. Leeren Sie die Abfallbox jedes Mal, wenn das Papier ersetzt wird.

1 Lösen Sie den Öffnungshebel, und ziehen Sie die Haupteinheit heraus.

2 Ziehen Sie den Papierhebel nach oben, und heben Sie die vordere Abdeckung an.

3 Fassen Sie die Abfallbox an der Mitte an und ziehen Sie sie gerade nach oben.

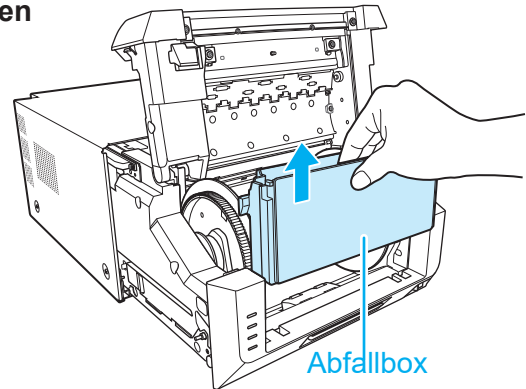
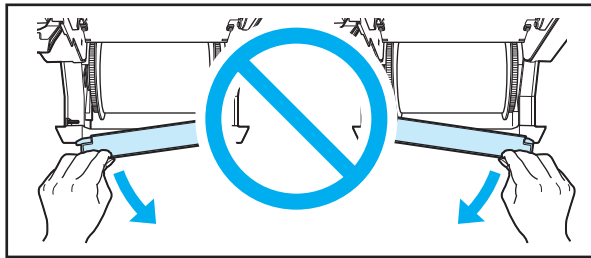

4 Setzen Sie die Abfallbox ein, und schließen Sie die vordere Abdeckung.

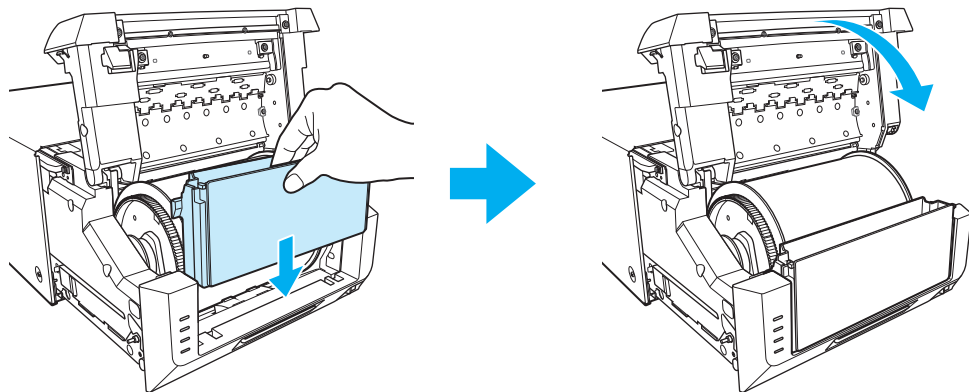

5 Schließen Sie die Haupteinheit.

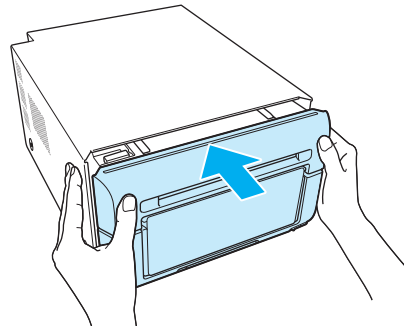

Vorsicht

- Ziehen Sie die Abfallbox niemals seitlich heraus. Andernfalls könnte die Abfallbox beschädigt werden und das Produkt nicht ordnungsgemäß funktionieren.
- Berühren Sie bei entnommener Abfallbox nicht das Schneidmesser an der Oberseite, da Sie sich eventuell schneiden könnten.
- Wenn die Abfallbox voll ist und der Drucker weiterhin verwendet wird, können Probleme auftreten.

Fehlerbehebung

Fehleranzeige

Der Zustand der LED-Anzeigen (leuchtet, blinkt, aus) verweist auf den Produktstatus.

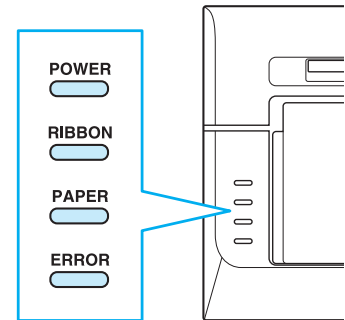

leuchtet,
 blinkt,
 aus.

LED-Anzeige	Status	Zustand	Siehe
 POWER RIBBON PAPER ERROR	Papier zu Ende	Legen Sie eine neue Papierrolle ein.	S.12
 POWER RIBBON PAPER ERROR	Farbband zu Ende	Legen Sie ein neues Farbband ein.	S.12
 POWER RIBBON PAPER ERROR	Tür ist geöffnet (kein Papier)	Legen Sie das Papier richtig ein, und schließen Sie dann die Haupteinheit.	S.12
 POWER RIBBON PAPER ERROR	Tür ist geöffnet	Schließen Sie die Haupteinheit.	S.16
 POWER RIBBON PAPER ERROR	Abfallbehälter fehlt (nur DP-DS820 Series)	Setzen Sie den Abfallbehälter in den Drucker ein.	S.15
 POWER RIBBON PAPER ERROR	Papierfehler	Legen Sie das Papier richtig ein.	S.12
 POWER RIBBON PAPER ERROR	Farbbandfehler	Legen Sie das Farbband richtig ein.	S.15
 POWER RIBBON PAPER ERROR * Die RIBBON-LED und PAPER-LED blinken abwechselnd	Fehler Mediengröße	Senden Sie Daten in einer Größe, die der im Drucker eingestellten Mediengröße entspricht.	S.11
 POWER RIBBON PAPER ERROR	Systemfehler	Stellen Sie den ON/Standby-Schalter zurück. Kontaktieren Sie einen Kundendienstvertreter, wenn sich das System nicht erholt.	-

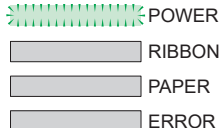
	<p>Druckkopf- abkühlung</p>	<p>Die Druckköpfe werden abgekühlt. Dieser Fehler wird automatisch behooben.</p>	<p>-</p>
---	---------------------------------	--	----------

Beheben von Fehlern

1 Lösen Sie den Öffnungshebel, und ziehen Sie die Haupteinheit heraus.

2 Nehmen Sie die Farbbandkassette aus der Druckereinheit.

3 Beheben Sie den Fehler gemäß der entsprechenden Vorgehensweise.

- „Papierstau im Drucker“ (siehe diese Seite),
- „Im Drucker verfangenes Farbband“ (siehe S. 22),
- „Drucker stoppt bei teilweise geschnittenem Papier“ (siehe S. 23),
- „Unterbrochene Stromversorgung während des Druckvorgangs“ (siehe S. 23)

Papierstau im Drucker

Vorsicht

- Achten Sie darauf, sich Ihre Hände nicht an den Kanten des Papiers oder an anderen scharfen Kanten im Druckerinneren zu verletzen, wie durch Schnitte oder Kratzer usw. Tragen Sie fusselfreie Sicherheitshandschuhe oder andere angemessene Schutzkleidung.

1 Entfernen Sie den Papierstau.

Wickeln Sie das Papier auf die Papierspule, indem Sie die Spule in entgegengesetzter Richtung zum Papierpfad (siehe Abb. A) drehen. Entnehmen Sie dann vorsichtig das Papier aus dem Drucker, indem Sie das Papier nach vorn und weg vom Drucker ziehen (siehe Abb. B).

Üben Sie nur leichten Druck aus, um eine Beschädigung der Druckerkomponenten zu vermeiden.



Abb. A



Abb. B

- 2** Wenn sich der Papierstau anhand der oben genannten Methode nicht leicht entfernen lässt, schneiden Sie den beschädigten Teil des Papiers ab, entnehmen Sie die Papierrolle und legen Sie sie zur Seite. (Abb. C)
Entfernen Sie anschließend das verbleibende Papier aus dem Papierlauf.

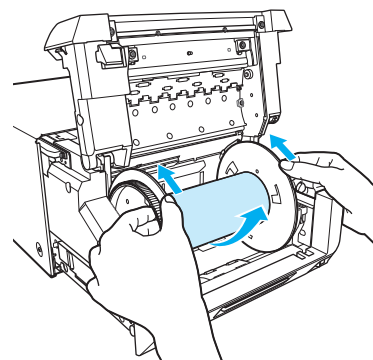
Wenn ein Teil des Papiers im Drucker verbleibt, greifen Sie vorsichtig in den Drucker und entnehmen Sie das Papier aus dem Papierpfad, indem Sie das Papier nach vorn ziehen (in die in Abb. D angezeigte Richtung).

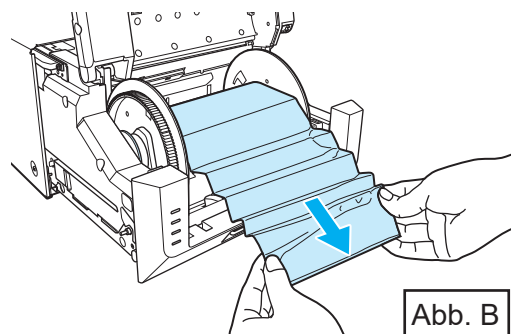

Abb. C

Handschuhe tragen

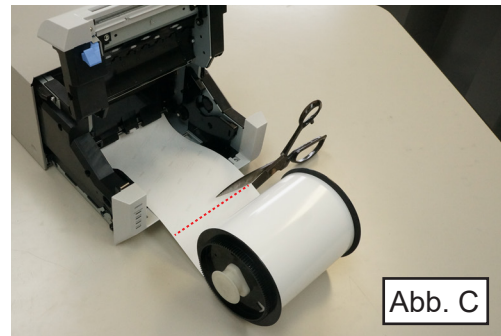

Abb. D

Einlegeschacht für die Farbbandkassette

! Vorsicht

- Gehen Sie vorsichtig vor, wenn Sie in den Drucker greifen. Wenn sich das gestaute Papier nur mit großer Kraft entfernen lässt, wenden Sie sich für weitere Hilfestellung an den technischen Support. Eine übermäßige Kraftanwendung kann den Drucker beschädigen.
- Achten Sie darauf, sich Ihre Hände nicht an den Kanten des Papiers oder an anderen scharfen Kanten im Druckerinneren zu verletzen, wie durch Schnitte oder Kratzer usw. Tragen Sie fusselfreie Sicherheitshandschuhe oder andere angemessene Schutzkleidung.

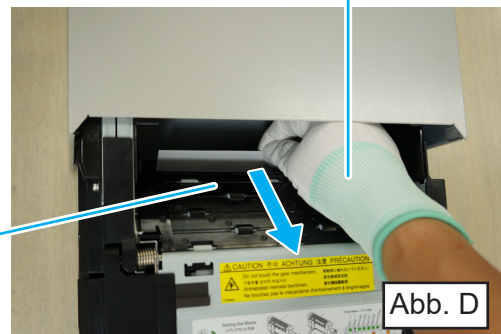
- 3** Schneiden Sie den Problembereich, zum Beispiel einen zerknitterten oder teilweise bedruckten Bereich, mit einer Schere ab. Sollten zerknitterte oder teilweise bedruckte Bereiche nicht abgeschnitten werden, könnte sich das Papier erneut im Drucker stauen. Außerdem funktioniert der Drucker nicht ordnungsgemäß, wenn das Papier nicht gerade abgeschnitten wird.

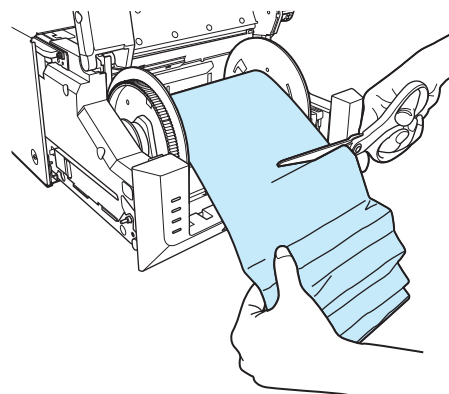
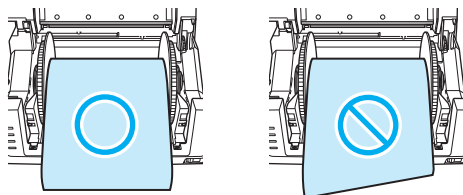

Folgen Sie anschließend den Informationen unter „Einlegen von Papier und Farbband“ (S. 12).

Im Drucker verfangenes Farbband

- 1** Ziehen Sie das Farbband heraus.

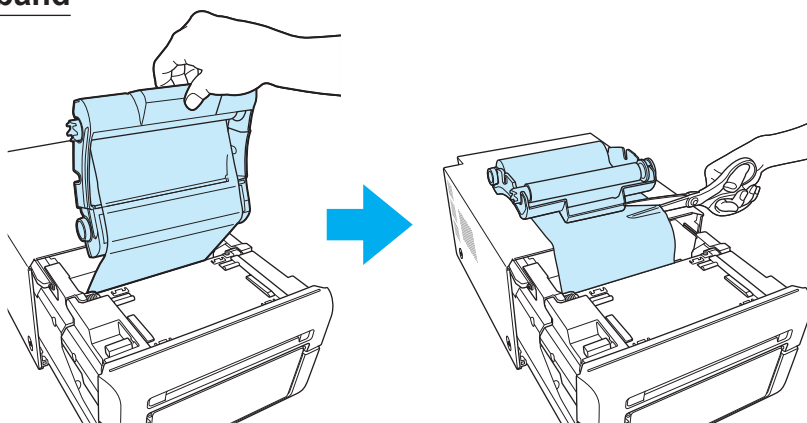

- 2** Schneiden Sie das Farbband ab.

- 3** Entfernen Sie vorsichtig das in der Druckeinheit verbliebene Farbband.

Im Drucker verbliebene Farbbandreste könnten die Druckqualität beeinträchtigen. Reinigen Sie in solchen Fällen die Druckwalze.

(siehe „Druckwalze“ auf S. 24).

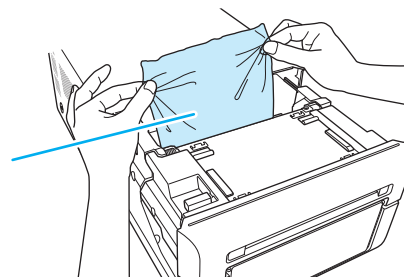

- 4** Setzen Sie das Farbband wieder zusammen und befestigen Sie es mit Klebeband oder ähnlichen Materialien.

Mit Klebeband befestigen.

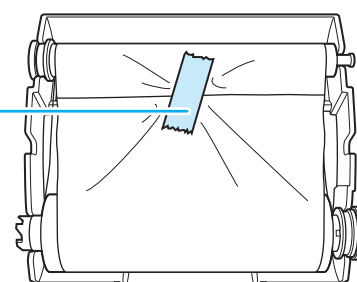

- 5** Drehen Sie die Aufwickelrolle so lange, bis der mit Klebeband befestigte Bereich nicht mehr zu sehen ist.

Aufwickelrolle

Achten Sie beim Aufwickeln des Farbbands darauf, dass es nicht durchhängt.

Zufuhrseite

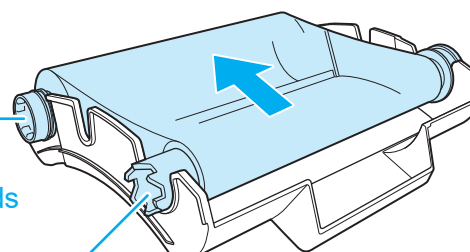

- 6** Setzen Sie die Farbbandkassette in die Druckereinheit ein.

- 7** Nachdem Sie den ON/Standby-Schalter des Druckers eingeschaltet haben, setzen Sie das Papier erneut ein.

Wenn die Mechanismuseinheit geschlossen ist, wird das Papier initialisiert (versehentliche Drucke werden ausgeworfen). Bis die Initialisierung ausgeführt wird, können keine Fehler behoben werden.

Drucker stoppt bei teilweise geschnittenem Papier

- 1** Stellen Sie den ON/Standby-Schalter auf Standby und dann wieder auf ON. Der Papierstau wird gelöst und das Schneidemesser kehrt wieder an seine Bereitschaftsposition zurück.

- Kontaktieren Sie einen Kundendienstvertreter, wenn Sie das Papier nicht lösen können.

- 2** Entnehmen Sie den teilweise bedruckten Papierbereich aus dem Drucker.

Folgen Sie anschließend dem Abschnitt „Papierstau im Drucker“ (siehe S. 20).

Unterbrochene Stromversorgung während des Druckvorgangs

Wenn die Stromversorgung während des Druckvorgangs unterbrochen wurde, können Sie die Haupteinheit nicht herausziehen.

- 1** Stellen Sie den ON/Standby-Schalter auf Standby und dann wieder auf ON. Der unvollständige gedruckte Papierbereich wird in kleine Schnipsel zerschnitten und beseitigt. Danach können Sie die Haupteinheit herausziehen.

- 2** Vergewissern Sie sich, dass kein teilweise bedrucktes Papier im Drucker verbleibt.

Sollte teilweise bedrucktes Papier verbleiben, folgen Sie der Anleitung unter „Papierstau im Drucker“ (siehe S. 20).

Vorsicht

- Stellen Sie den ON/Standby-Schalter während des Druckens nicht auf Standby. Dies könnte zu einer Fehlfunktion führen.

Reinigung

Druckwalze

Wenn auf den Ausdrucken in regelmäßigen Abständen ein Einzug oder Linien zu sehen sind (etwa jede 50 mm) oder wenn die Rückseite der Ausdrücke (weiße Seite) schmutzig ist, dann reinigen Sie die Druckwalze.

Es könnte sich Staub, Schmutz, Klebstoff etc. vom Farbband oder dem Papier auf der Druckwalze befinden.

1 Nehmen Sie ein Stück Gaze oder ein anderes weiches Tuch und befeuchten Sie es mit Ethylalkohol.

2 Führen Sie die Schritte **1** bis **4** des Abschnitts „Einlegen von Papier und Farbband“ aus.

3 Drehen Sie die Druckwalze und wischen Sie dabei jeglichen Schmutz ab.

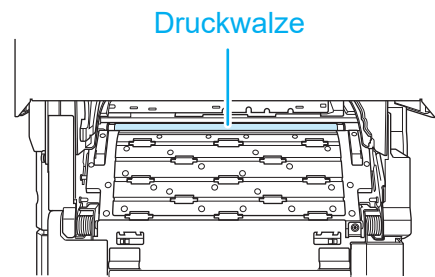

Vorsicht

- Berühren Sie bei der Reinigung ausschließlich die zu reinigenden Teile.
- Achten Sie darauf, sich Ihre Hände nicht an den Kanten des Papiers oder an anderen scharfen Kanten im Druckerinneren zu verletzen, wie durch Schnitte oder Kratzer usw. Tragen Sie fusselfreie Sicherheitshandschuhe oder andere angemessene Schutzkleidung.

Handschuhe
tragen

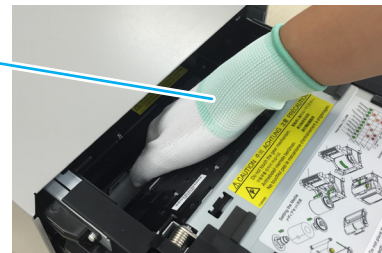

Thermodruckkopf

Falls Flecken an dem Thermodruckkopf anhaften, könnten während des Druckvorgangs Unebenheiten oder Lücken auftreten.

1 Nehmen Sie ein Stück Gaze oder ein anderes weiches Tuch und befeuchten Sie es mit Ethylalkohol.

2 Wischen Sie den Thermodruckkopf sanft ab, ohne ihn direkt mit Ihren Händen zu berühren.

Reinigen Sie nach einer Sichtprüfung nur die zu reinigenden Teile.

3 Falls das Problem weiterhin besteht, mit einem Polierblatt abwischen.

Empfohlenes Polierblatt:

Mipox Polierblatt GC10000-75 FEY-A

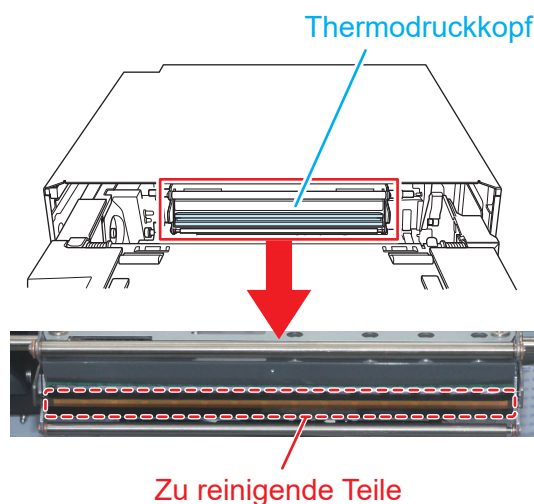

⚠ Vorsicht

- Berühren Sie bei der Reinigung ausschließlich die zu reinigenden Teile.
- Achten Sie darauf, sich Ihre Hände nicht an den Kanten des Papiers oder an anderen scharfen Kanten im Druckerinneren zu verletzen, wie durch Schnitte oder Kratzer usw. Tragen Sie fusselfreie Sicherheitshandschuhe oder andere angemessene Schutzkleidung.

Handschuhe tragen



⚠ Vorsicht

- Verwenden Sie kein Benzol oder keinen Verdünner, da dies die Plastikteile beschädigen könnte.
- Der Thermodruckkopf ist nach dem Druckvorgang für eine gewisse Zeit heiß. Warten Sie daher mit der Reinigung, um Verbrennungen zu vermeiden.
- Trennen Sie zu Ihrer Sicherheit vor Reinigungsarbeiten stets das Stromkabel von Elektrogeräten.

Wiederverpacken

Zum Transport des Druckers müssen die Originalverpackungen wiederverwendet werden. Der Drucker muss auf gleiche Weise wie beim Erwerb verpackt werden. Wenn die Originalverpackung nicht verwendet und der Drucker nicht ordnungsgemäß verpackt wird, kann er während des Transports beschädigt werden.

Entfernen Sie jegliches Zubehör vom Drucker (Farbbandkassette des Druckmediums, Papierrolle, USB-Kabel, Netzkabel und Papierschacht) und lagern oder transportieren Sie es separat.

Bewahren Sie die Schutzfolie für den Druckkopf auf und entsorgen Sie kein Verpackungsmaterial, da es für den sicheren Transport des Druckers in der Zukunft erforderlich ist.

Die mit TOP markierten Seiten nach oben richten.

Zubehörbox

Befestigen Sie die **Schutzfolie für den Druckkopf** mit Klebeband an der Farbbandkassette.

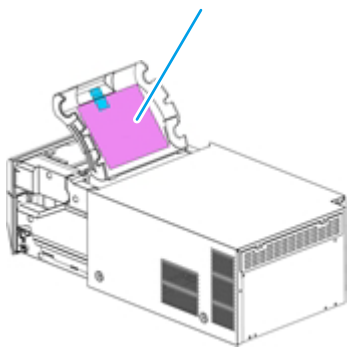

- * Beim Transport die vordere Abdeckung mit Klebeband sichern, um zu verhindern, dass sie sich öffnet.
(Breite 25 mm, Länge 200 mm oder mehr)

Wickeln Sie Folie um den Drucker.

▼ Den Drucker entsprechend der Pfeilmarkierungen ausrichten.

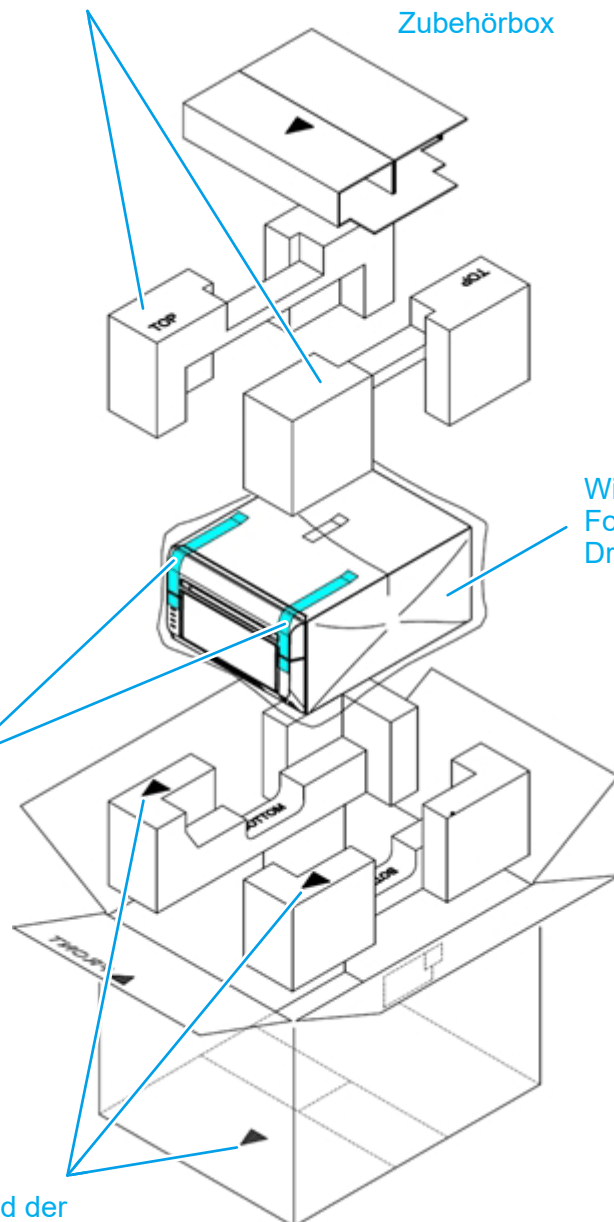

- * Legen Sie das Zubehör in die Zubehörbox.

Spezifikationen

Seriename		DP-DS620 Series		DP-DS820 Series	
Modell / Typ		DP-DS620		DP-DS820	
Druckmethode		Thermische Farbstoffsublimationsübertragung			
Auflösung	Breitenrichtung		11,8 dot/mm (300 dpi)		
	Papiereinzugsrichtung	Hohe Geschwindigkeit	11,8 dot/mm (300 dpi)		
		Hohe Qualität	23,6 dot/mm (600 dpi)		
Druckgröße		89 mm x 127 mm (3,5x5") [L]		203 mm x 102 mm (8x4")	
		101 mm x 152 mm (4x6") [PC]		203 mm x 127 mm (8x5")	
		127 mm x 178 mm (5x7") [2L]		203 mm x 152 mm (8x6")	
		152 mm x 203 mm (6x8") [2PC]		203 mm x 203 mm (8x8")	
		152 mm x 229 mm (6x9")		203 mm x 254 mm (8x10")	
		-		203 mm x 305 mm (8x12")	
		-		210 mm x 148 mm (A5-Format)	
		-		210 mm x 297 mm (A4-Format)	
Papier-/Farbbandkapazität		(5x3,5") [L]	420 Bögen	(8x10")	130 Bögen
		(4x6") [PC]	400 Bögen	(8x12")	110 Bögen
		(5x7") [2L]	230 Bögen	A4	110 Bögen
		(6x8") [2PC]	200 Bögen	-	
		(6x9")	180 Bögen		
Schnittstelle		USB 2.0 (max. 480 Mbit/s) Anschluss TYP B			
Abmessungen		275 mm (W) x 366 mm (D) x 170 mm (H) * Die Form unterscheidet sich je nach Land, Region oder Anwendung.		322 mm (W) x 366 mm (D) x 170 mm (H)	
Gewicht		Ca. 12,0 kg (nur Druckereinheit)		Ca. 14,0 kg (nur Druckereinheit)	
Netzspannung		Wechselstrom 100 - 240 V, 50 / 60 Hz			
Bemessungsstrom		100 V, 3,9 A 240 V, 1,6 A			
Betriebsumgebung		Temperatur von 5 bis 35°C bei natürlichen Konvektionsbedingungen			
		Luftfeuchtigkeit von 35 bis 80 % ohne Kondensation			

* Die Spezifikationen und das Erscheinungsbild des Druckers unterliegen Änderungen ohne Ankündigung.

Kundendienst

Wenden Sie sich für Informationen zum Produktbetrieb oder zu Reparaturen an Ihren Händler oder ein Servicecenter.

Dai Nippon Printing Co., Ltd.